

Руководство пользователя беспроводной охранной GSM сигнализации

Tecsar Alert WARD



Руководство пользователя системы охранной GSM сигнализации Tecsar Alert WARD

Версия 1.0 2017.03.01

ОГЛАВЛЕНИЕ

ПОДГОТОВКА К РАБОТЕ	4
1. ВВЕДЕНИЕ	4
2. ОПИСАНИЕ	4
УСТАНОВКА И НАСТРОЙКА	6
3. УСТАНОВКА СИГНАЛИЗАЦИИ	6
4. ДОБАВЛЕНИЕ И УДАЛЕНИЕ УСТРОЙСТВ	8
4.1 Добавление датчиков	8
4.2 Удаление датчиков	8
4.3 Добавить пульт дистанционного управления	8
4.4 Удаление пульта дистанционного управления	9
4.5 Управляемые аксессуары	9
5. УСТАНОВКА ДАТЧИКОВ	11
5.1 Установка и использование датчиков открытия двери/окна	11
5.2 Установка и использование пассивного датчика движения	12
6. НАСТРОЙКА НОМЕРОВ ТЕЛЕФОНОВ	13
6.1 Установка тревожных номеров	13
6.2 Установка CID номеров	13
6.3 Удаление CID номеров	13
6.4 Установка телефонных номеров помощи	13
6.5 Удаление телефонов помощи	13
6.6 Установка телефонных номеров для получения SMS	14
6.7 Удаление телефонов для SMS	14
7. ДОПОЛНИТЕЛЬНЫЕ НАСТРОЙКИ	14
7.1 Настройка задержки	14
7.2 Настройка задержки постановки на охрану	14
7.3 Настройка задержки подачи сигнала тревоги	14
7.4 Установка пароля	14
7.5 Системный пароль	15
7.6 Громкость системы	15
7.7 Настройки сирены	15
7.8 Громкость встроенной сирены	15
7.9 Время звучания сигнала тревоги	15
7.10 Настройка телефонных сообщений	15
7.11 Рассылка ответных сообщений	15
7.12 Запланированная постановка/снятие	16
7.13 CID настройка	16
7.14 Настройка индикации низкого заряда батареи и тампера	16

8. НАСТРОЙКИ ЗОН	17
8.1 Сетевой код события	17
8.2 Встроенная сирена вкл/выкл	17
8.3 Установка типа зоны	17
8.4 Установка набора номера подзоны	17
8.5 Настройки времени	18
УПРАВЛЕНИЕ	19
9. УПРАВЛЕНИЕ С КЛАВИАТУРЫ И БРЕЛОКА	19
9.1 Постановка на охрану	19
9.2 Снятие с охраны	19
9.3 Частичная постановка	19
9.4 Тревожная кнопка	19
10. УПРАВЛЕНИЕ ЧЕРЕЗ SMS	20
11. ДИСТАНЦИОННОЕ УПРАВЛЕНИЕ С ПОМОЩЬЮ МОБИЛЬНЫХ ПРИЛОЖЕНИЙ	24
11.1 Загрузка и инсталляция	24
11.2 Добавить учетную запись централи	24
11.3 Метод действий (ТУТ ЛУЧШЕ Проверка учетной записи)	25
12. ПРИЕМ ТРЕВОГИ И ДИСТАНЦИОННОЕ УПРАВЛЕНИЕ	26
12.1 Действия после поступления сигнала тревоги:	26
12.2 Метод дистанционного управления	26
13. ТИПЫ ЗОН ПО УМОЛЧАНИЮ	27
14. НАСТРОЙКИ СИСТЕМЫ ПО УМОЛЧАНИЮ	27
15. ПОИСК И УСТРАНЕНИЕ НЕИСПРАВНОСТЕЙ	27

1. ВВЕДЕНИЕ

Данная инструкция описывает порядок работы с беспроводной охранной сигнализацией Tecsar Alert WARD. Перед началом эксплуатации необходимо полностью ознакомиться с данной инструкцией.

2. ОПИСАНИЕ

- Встроенный в централь цветной ЖК-дисплей 1.7 дюйма.
- Русифицированное меню, русифицированные голосовые сообщения.
- Встроенная сенсорная клавиатура для программирования.
- Встроенный литий-ионный аккумулятор емкостью 800 мА/ч с автоматической подачей питания при сбое в электросети.
- Встроенная сирена 80 дБ, с возможностью установки громкости и времени сработки. Возможность подключения дополнительной проводной или беспроводной сирены.
- Управление, постановка на охрану, снятие с охраны, частичная постановка: брелоком/встроенной или выносной клавиатурой/смс/звонком.
- 6 тревожных телефонных номеров для звонка, 3 тревожных номера для рассылки смс.
- 4 настройки по расписанию: постановка на охрану / снятие с охраны / частичная постановка / по дням / по времени.
- Мобильное приложение для смартфонов под Android и iOS, возможность удаленного управления.
- Частота работы 433 МГц, модуляция ASK, мощность радиосигнала до 15 мВт.
- Подключение 99 устройств одновременно.
- Максимальная рабочая дальность датчиков до 100 метров в открытом пространстве, до 30 метров в помещении.
- Перечень поддерживаемых устройств – датчики движения, открытия, дыма, затопления, газа, температуры, управляемые розетки, проводные сирены, беспроводные сирены, брелоки, кнопки SOS.
- Тамперная защита централи и всех датчиков от несанкционированного вскрытия.
- Оповещение о низком заряде батареи датчиков, отключении стационарного питания централи.
- 8 типов зон выбираются опционально для каждого датчика; включение/выключение сирены доступно в каждой зоне.
- 10-ти секундная запись автоматических сообщений для встроенного голосового оповещения, поэтому пользователь сможет узнать место и зону тревожного события при удаленном получении сигнала тревоги.
- Централь способна звонить на другие телефоны напрямую как обычный телефон.
- Чип часов высокой точности, благодаря чему время не сбрасывается никогда, даже при сбое питания.
- Отображение информации о последних 72 постановках/снятиях и 102 тревожных записях.
- 2 группы CID номеров. Совместимость с международным сетевым протоколом сигнализации Contact ID.

- Отображение идентификатора звонящего, напоминание об отключении питания.
- Централь использует четыре частоты GSM/GPRS модуля 850/900/1800/1900 МГц.

Технические параметры

Входное напряжение: USB 5В

Ток в режиме ожидания: <60мА

Ток при сигнале тревоги: <300мА

Радиочастота беспроводного соединения: 433 МГц

GSM стандарт: поддержка GSM 850/900/1800/1900 МГц

Резервная батарея: литиевая батарея 3.7В/800мА

Время автономной работы: 8 ч

Громкость встроенной сирены: 80дБ

Дистанция беспроводной связи: 100 м (на открытой местности)

3. УСТАНОВКА СИГНАЛИЗАЦИИ

Для наилучшего приема сигналов от датчиков главная панель должна быть установлена в центре зоны охраны. Располагайте централь вдали от больших металлических объектов или приборов, создающих высокочастотные помехи. По возможности минимизируйте наличие между централью и датчиками железобетонных стен, противопожарных дверей и других барьеров для радиоволн. Централь устанавливается на стену на специальный кронштейн, который идет в комплекте. Правильная установка централи обеспечивает тамперную защиту и статическое положение, что обеспечивает стабильность связи централ с датчиками.

Вставьте SIM-карту в предназначенный слот на центральной. Подключите к питанию. Затем включите централь длительным удерживанием кнопки ВКЛ/ВЫКЛ. После включения централи прозвучит голосовое сообщение: «Охранная система приветствует вас». Одновременно централь начинает тестирования GSM сети, индикатор «GSM сигнал LED» мигает при поиске GSM-сигнала. Если сеть работает должным образом, значок SIM-карты исчезает – это означает, что сигналы GSM и SIM-карта работают нормально. Если значок мигает, это значит, что SIM-карта не обнаружена или существует какая-то проблема с SIM-картой.



Рис. 1



Рис. 2

ЖК-дисплей	Отображается «Снятие» (Disarm)	Централь снята с охраны
	Отображается «Охрана» (Arm)	Централь поставлена на охрану
	Отображается «Частичная постановка» (Home Arm)	Часть датчиков под охраной, часть нет
	Отображается «Тревога в зоне XX» (XX Zone is alarming)	Централь зафиксировала тревогу в определенной охранной зоне
	Отображается «Тревога в зоне 97» ("97 Zone is alarming)	Тревога в зоне 97 активируется при срабатывании тамперной кнопки или перемещении централи. Анти-саботажная тревога
	Мигает значок SIM	Централь не обнаружила SIM-карту

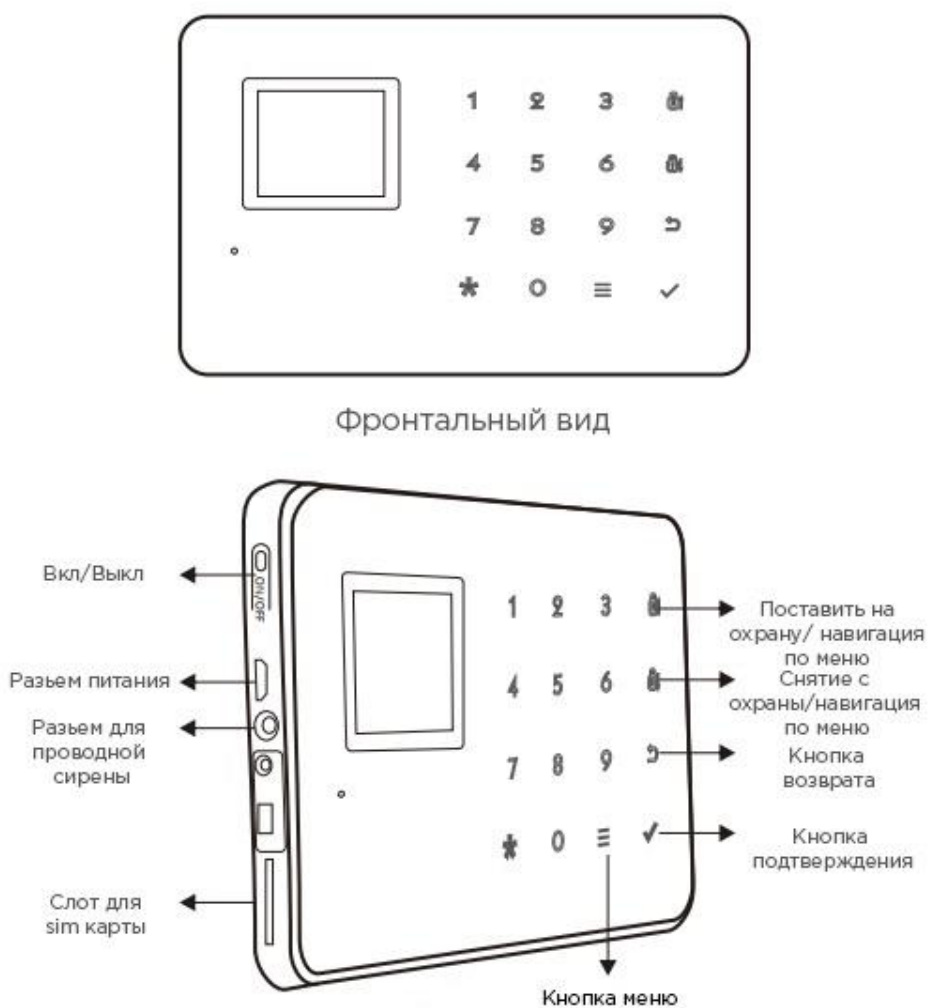
4. ДОБАВЛЕНИЕ И УДАЛЕНИЕ УСТРОЙСТВ

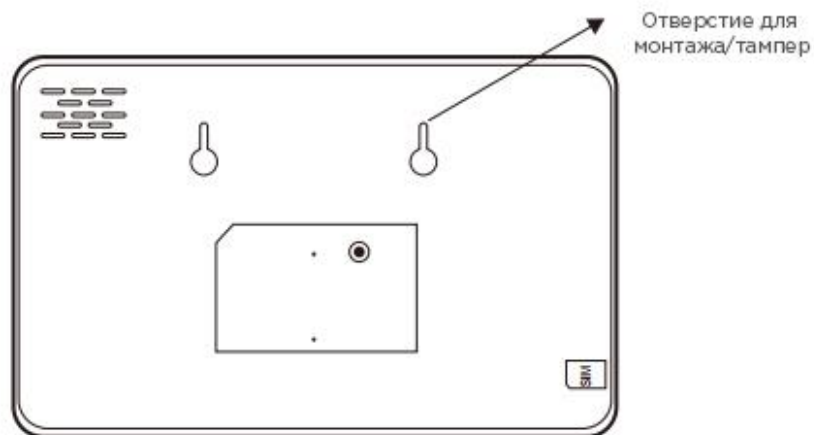

Рис. 3

4.1 ДОБАВЛЕНИЕ ДАТЧИКОВ

Как показано на рисунке 3, нажмите клавишу [2. Регистр. датчика]. По голосовому «Пожалуйста введите номер зоны (01-99)» введите номер зоны, а затем нажмите клавишу [ОК] (например, для приписывания в зону № 1 введите 01, для приписывания в зону № 22 введите 22 и т.д.). Для правильного выбора зоны просмотрите раздел [14. ТИПЫ ЗОН ПО УМОЛЧАНИЮ](#). В этот момент активируйте датчик, чтобы отправить сигнал на централь (нажмите на кнопку тампера или сымитируйте сработку датчика). Централь выдаст голосовое сообщение «Успешно добавлено» с отображением на дисплее. Это означает, что датчик был подключен к центральной. Если голосовое уведомление повторяется несколько раз, это означает, что датчик уже был добавлен к центральной и не может быть подключен повторно. Чтобы подключить больше датчиков, инициализируйте другие датчики. Централь может работать с более чем 150-ю различными датчиками.

4.2 УДАЛЕНИЕ ДАТЧИКОВ

Как показано на рисунке 3, нажмите клавишу [4. Удалить датчик]. По голосовой подсказке «Пожалуйста, введите номер (01-99)» введите номер, а затем нажмите клавишу [ОК] (например, для удаления из первой зоны введите 01; для удаления из 22-й зоны введите 22)

4.3 ДОБАВИТЬ ПУЛЬТ ДИСТАНЦИОННОГО УПРАВЛЕНИЯ

Как показано на рисунке 3, нажмите клавишу [1. Регистр. Брелок]. По голосовому запросу «Пожалуйста, введите число (01-99)» введите номер и нажмите клавишу [ОК]. В это время нажмите любую клавишу на пульте дистанционного управления, чтобы отправить сигнал на централь. Централь выдаст голосовое сообщение «Успешно добавлен» с отображением на дисплее. Это означает, что пульт ДУ был подключен к центральной. Если голосовое уведомление повторяется несколько раз, это означает, что пульт дистанционного управления уже был добавлен к центральной и не может быть подключен повторно. Чтобы добавить больше пультов дистанционного управления, нажмите любую клавишу на другом пульте ДУ. Централь может работать более чем со 150 разными пультами дистанционного управления.

4.4 УДАЛЕНИЕ ПУЛЬТА ДИСТАНЦИОННОГО УПРАВЛЕНИЯ

Как показано на рисунке 3, нажмите клавишу [3. Удалить Брелок]. По голосовой подсказке «Пожалуйста, введите номер (01-99)» введите номер, а затем нажмите клавишу [ОК].

4.5 УПРАВЛЯЕМЫЕ АКСЕССУАРЫ

Как показано на рисунке 3, нажмите клавишу [5. Умные аксессуары]. По голосовой подсказке «Пожалуйста введите число» (0 означает сирену, 9 означает реле тревоги) введите цифру. Затем нажмите клавишу [Поставить на охрану] – централь отправит сигнал активации; нажмите клавишу [Снять с охраны] - и централь отправит сигнал деактивации устройства.

4.5.1 НАСТРОЙКА БЕСПРОВОДНОЙ СИРЕНЫ

Метод установки кода соответствия: пока сирена находится в режиме ожидания, нажмите и удерживайте на ней кнопку [SET] пока индикатор тревоги не станет гореть постоянно, показывая переход в режим обучения. Затем на странице управляемых аксессуаров сигнализации введите число 0, нажмите клавишу [Поставить на охрану] или [Снять с охраны], централь будет посылать сигнал; беспроводная сирена подаст два звуковых сигнала и индикатор мигнет два раза после получения сигнала. Это означает, что код успешно задан. Затем нажмите кнопку [SET] сирены для выхода из состояния обучения.

Проверка правильности кода соответствия: после того, как беспроводная сирена вышла из состояния обучения, нажмите клавишу [Поставить на охрану] или [Снять с охраны] для переключения вкл./выкл. беспроводной сирены. Если выключить сирену, она должна издать звуковой сигнал; если включить сирену, она издаст тревожный звуковой сигнал, это означает что код соответствия централи и беспроводной сирены правильный.



Рис. 4

4.5.2 НАСТРОЙКИ СМАРТ-РОЗЕТКИ

Метод задания кода соответствия: в режиме ожидания смарт-розетки, нажмите и удерживайте на ней кнопку SET в течении 5 секунд, пока светодиодный индикатор не загорится, сигнализируя о переходе в режим обучения. Затем на странице управляемых аксессуаров нажмите клавишу [Поставить на охрану] или [Снять с охраны] для включения или выключения смарт-розетки. Когда централь будет посылать сигнал; индикатор розетки мигнет два раза после получения сигнала. Это означает, что код успешно задан.

Затем нажмите кнопку [SET] смарт-розетки для выхода из состояния обучения.

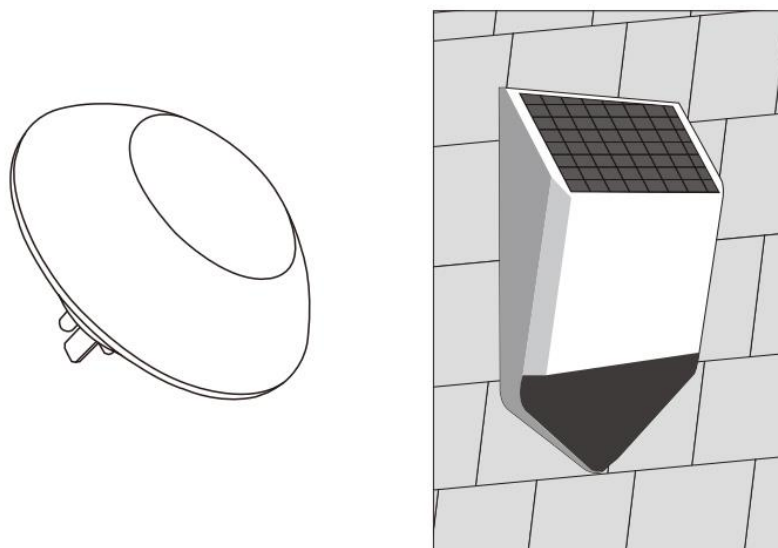
Проверка правильности кода соответствия: после того, как смарт-розетка вышла из состояния обучения, нажмите клавишу [Поставить на охрану] или [Снять с охраны] для переключения вкл./выкл. смарт-розетки. Если выключить розетку, на ней горит красный световой индикатор; если включить индикатор горит голубым, это означает что код соответствия централи и смарт-розетки правильный.



Рис. 5

5. УСТАНОВКА ДАТЧИКОВ

5.1 УСТАНОВКА И ИСПОЛЬЗОВАНИЕ ДАТЧИКОВ ОТКРЫТИЯ ДВЕРИ/ОКНА

Датчик двери используется для обнаружения закрытия и открытия двери, он состоит из двух частей – датчика и магнита. Датчик может быть установлен на лутке двери, окна или любом другом объекте, магнит устанавливается на подвижную часть, которая может быть закрыта или открыта. Когда датчик будет отделен от магнита, он пошлет сигнал тревоги на панель сигнализации и централь поднимет тревогу.

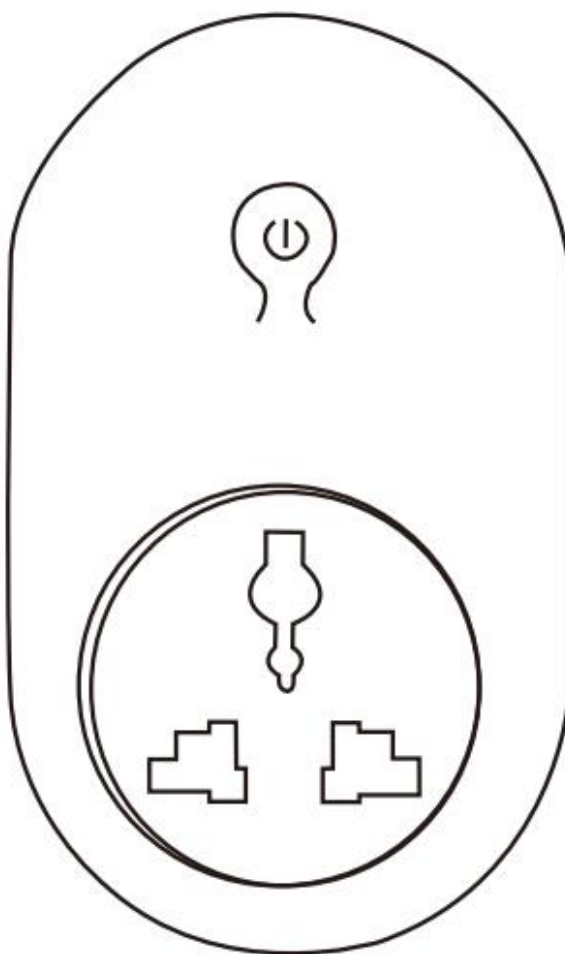

Рис. 6

Блок магнита должен быть установлен на подвижной части двери или окна. Предварительно очистите место установки. Возьмите беспроводной датчик двери, а затем приклейте его двухсторонней клейкой лентой на выбранное место. При установке следует учитывать следующие моменты:

1. Датчик двери часть А (передатчик) и часть В (магнит) должны быть установлены отдельно, т.е. А на неподвижной части двери и В на подвижной.
2. А и В должны находиться на одной вертикальной линии, а расстояние между А и В не должно превышать 1 см.
3. После установки световой индикатор мигает в течение 1 секунды, если дверь открыта. Это означает, что датчик двери установлен правильно.
4. Когда световой индикатор горит в течение 1 секунды, это означает сигнал тревоги. Если индикатор горит постоянно, это свидетельствует о разряде батарей.
5. Крепление А, В также может быть усилено с помощью винтов (А: снять заднюю крышку, закрепить винтом, а затем одеть крышку снова; В может быть непосредственно зафиксирован винтом).

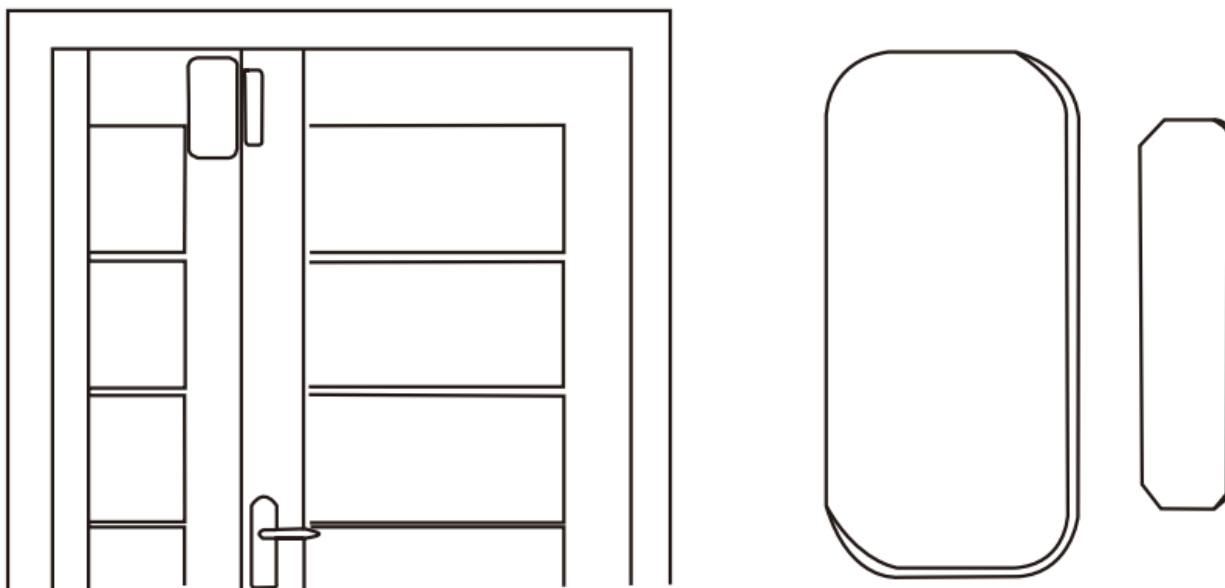

Рис. 7

Перед использованием убедитесь, что кнопка питания датчика движения включена. Высота установки датчика должна быть около 2,2 метра над уровнем пола. Желательно установить датчик в углу комнаты, чтобы обеспечить наилучшую зону обнаружения. В то же время датчик должен находиться под некоторым углом относительно линии прохода (угол 90 градусов наиболее оптимален для обнаружения).

Монтаж:

Возьмите прилагаемый кронштейн; вставьте кронштейн в слот датчика. Выньте подставку кронштейна и закрепите ее двумя винтами на стене. Установите датчик с кронштейном в центральное отверстие подставки. После этого настройте оптимальный угол обнаружения датчика. (Этот метод подходит для проектной установки).

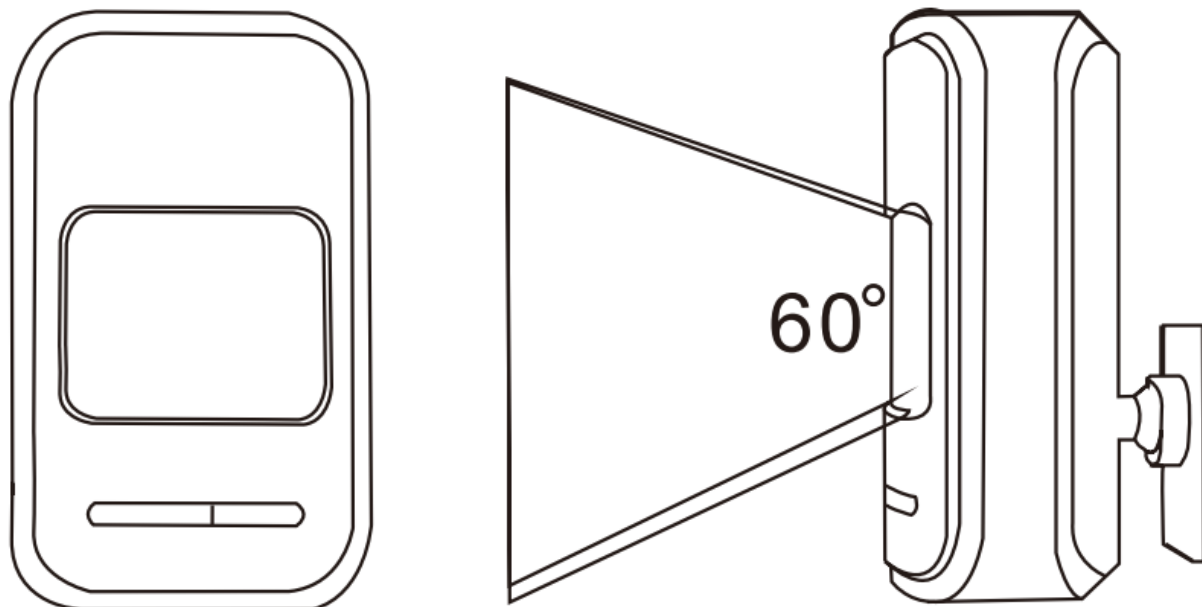
Внимание:

1. Лицевая панель детектора не должна быть установлена непосредственно за окном.
2. В зоне обнаружения не должно быть каких-либо больших объектов, перекрывающих зону обнаружения.
3. Не устанавливайте двух инфракрасных датчиков в общем пространстве, они могут создавать помехи друг другу.
4. Избегайте установки возле окон, устройств охлаждения или нагрева, у плит и других приборов которые вызывают резкое изменения температуры - это может вызвать ложную тревогу.
5. Детектор предназначен для использования только в помещениях.

6. НАСТРОЙКА НОМЕРОВ ТЕЛЕФОНОВ

Сигнализация может иметь максимум 6 групп тревожных номеров, 2 группы номеров CID, 3 группы номеров Помощь и 6 групп номеров для SMS сообщений. Максимальная длина каждой группы номеров телефонов составляет 30 цифр. Используйте настройки, как показано ниже:



Рис. 8

6.1 УСТАНОВКА ТРЕВОЖНЫХ НОМЕРОВ

Как показано на рисунке 8, нажмите клавишу вверх/вниз чтобы выбрать пункт **[1. Номер дозвона]** и выберете номер в группе (1-6). После этого введите телефонный номер без пробелов (пример: 066555111333). Пользователь может установить 6 групп тревожных телефонных номеров максимум. Затем нажмите клавишу **[НАЗАД]** чтобы вернуться на главную страницу.

Удаление тревожного телефона

Как показано на рисунке 8, после ввода в настройках сигнализации телефонных номеров, нажмите клавишу **[Меню]**, чтобы удалить номер тревожного телефона, затем нажмите кнопку **[ОК]** для сохранения изменений. Нажмите клавишу **[НАЗАД]** для возврата на главную страницу.

6.2 УСТАНОВКА CID НОМЕРОВ

Как показано на рисунке 8, нажмите клавишу вверх/вниз чтобы выбрать пункт **[2. CID Номер]** и выберете номер в группе (1-2), после чего введите номер CID типа 88889999 и нажмите клавишу **[ОК]** для сохранения. Нажмите клавишу **[НАЗАД]** для возврата на главную страницу.

6.3 УДАЛЕНИЕ CID НОМЕРОВ

Как показано на рисунке 8, после ввода в настройках CID номеров, нажмите клавишу **[Меню]**, чтобы удалить все CID номера, затем нажмите кнопку **[ОК]** для сохранения изменений. Нажмите клавишу **[НАЗАД]** для возврата на предыдущую страницу.

6.4 УСТАНОВКА ТЕЛЕФОННЫХ НОМЕРОВ ПОМОЩИ

Как показано на рисунке 8, нажмите клавишу вверх/вниз чтобы выбрать пункт **[3. Номера помощи]**, затем выберете номер в группе (1-3), после чего введите телефонный номер без пробелов (пример: 066555111333) и нажмите клавишу **[ОК]** для сохранения. Пользователь может установить максимум 3 телефонных номеров помощи. Нажмите клавишу **[НАЗАД]** для возврата на предыдущую страницу.

6.5 УДАЛЕНИЕ ТЕЛЕФОНОВ ПОМОЩИ

Как показано на рисунке 8, после ввода в настройках номеров помощи, нажмите клавишу **[МЕНЮ]**, чтобы удалить номера помощи, затем нажмите кнопку **[ОК]** для сохранения изменений. Нажмите клавишу **[НАЗАД]** для возврата на предыдущую страницу.

6.6 УСТАНОВКА ТЕЛЕФОННЫХ НОМЕРОВ ДЛЯ ПОЛУЧЕНИЯ SMS

Как показано на рисунке 8, нажмите клавишу вверх/вниз чтобы выбрать пункт [4. НОМЕР ДЛЯ SMS], выберите номер в группе (1-6), после чего введите телефонный номер без пробелов (пример: 066555111333) и нажмите клавишу [ОК] для сохранения. Пользователь может установить максимум 6 телефонных номеров для SMS. Нажмите клавишу [НАЗАД] для возврата на предыдущую страницу.

6.7 УДАЛЕНИЕ ТЕЛЕФОНОВ ДЛЯ SMS.

Как показано на рисунке 8, после ввода в настройках номеров для SMS, нажмите клавишу [Меню], чтобы удалить номера для SMS, затем нажмите кнопку [ОК] для сохранения изменений. Нажмите клавишу [НАЗАД] для возврата на предыдущую страницу.

7. ДОПОЛНИТЕЛЬНЫЕ НАСТРОЙКИ

На главной странице нажмите клавиши вверх/вниз, чтобы переместить курсор в позицию [Устан. Системы], затем нажмите клавишу [ОК], чтобы попасть на страницу настроек, как показано на рисунке 9.

7.1 НАСТРОЙКА ЗАДЕРЖКИ

На странице настройки системы поместите курсор в позицию [Устан. Задержки] и нажмите клавишу [ОК], чтобы попасть на страницу настроек задержки, как показано на рисунке 9.

7.2 НАСТРОЙКА ЗАДЕРЖКИ ПОСТАНОВКИ НА ОХРАНУ

На странице настройки системы поместите курсор в позицию [Устан. Задержки], введите время задержки (00-99 с). 00 означает немедленную постановку на охрану без задержки. Нажмите клавишу [ОК], чтобы сохранить настройки, как показано на рисунке 3-4.

7.3 НАСТРОЙКА ЗАДЕРЖКИ ПОДАЧИ СИГНАЛА ТРЕВОГИ

На странице настройки системы нажмите клавишу вниз для перемещения курсора в позицию [Задержка тревог], введите период задержки (00-99 с). 00 означает немедленный вызов тревоги без задержки. Нажмите клавишу [ОК], чтобы сохранить настройки.



Рис. 9

7.4 УСТАНОВКА ПАРОЛЯ

На странице настройки нажмите клавиши вверх/вниз, чтобы переместить курсор в позицию [Устан. Пароль], затем нажмите клавишу [ОК] чтобы перейти на страницу набора пароля, как показано на рисунке 9.

7.5 СИСТЕМНЫЙ ПАРОЛЬ

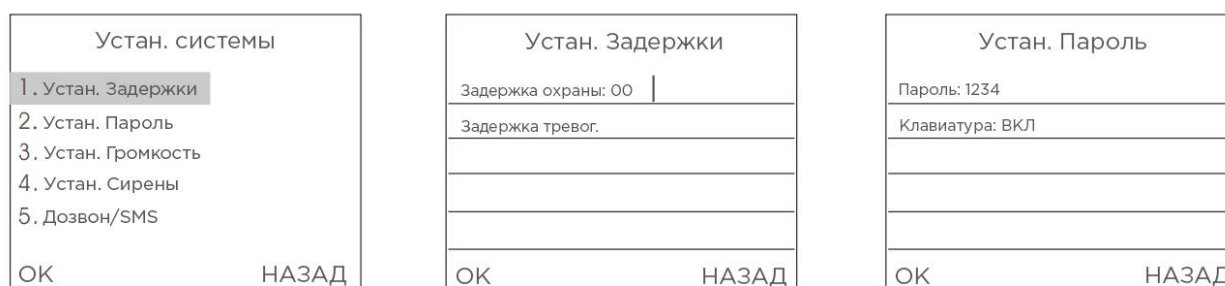
На странице Установить пароль, введите четыре цифры нового системного пароля (пароль по умолчанию 1234), нажмите клавишу [ОК] чтобы сохранить пароль.

7.6 ГРОМКОСТЬ СИСТЕМЫ

На странице голосовой настройки, поместите курсор в позицию [Устан.Громкость], установите уровень громкости 0-7, а затем нажмите клавишу [ОК] чтобы сохранить настройки. 0 означает полное отключение звука при операциях с централью, 7 означает максимальную громкость. По умолчанию громкость находится на уровне 5, как показано на рисунке 3-7.



Рис. 10

7.7 НАСТРОЙКИ СИРЕНА

На странице настройки системы нажмите клавишу вверх/вниз, чтобы переместить курсор в позицию [Устан.Сирены], затем нажмите [ОК], чтобы перейти на страницу настройки сирены, как показано на рисунке 10.

7.8 ГРОМКОСТЬ ВСТРОЕННОЙ СИРЕНА

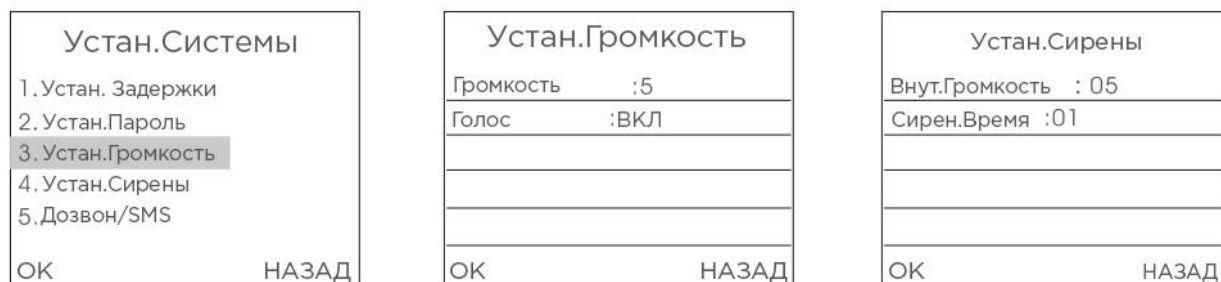
На странице настройки сирены введите уровень громкости 0-7, а затем нажмите клавишу [ОК], чтобы сохранить настройки. 0 означает полное отключение звука, 7 означает максимальную громкость, как показано на рисунке 10. По умолчанию сирена использует громкость уровня 5.

7.9 ВРЕМЯ ЗВУЧАНИЯ СИГНАЛА ТРЕВОГИ

На странице настройки сирены нажмите клавишу вниз для перемещения курсора в позицию [Сирен.Время]. Укажите время звучания сигнала от 0 до 20 минут, а затем нажмите клавишу [ОК] для сохранения настроек. 0 означает полное отключение звука, по умолчанию время выставлено на 1 минуту.

7.10 НАСТРОЙКА ТЕЛЕФОННЫХ СООБЩЕНИЙ

На странице настройки системы нажмите клавишу вниз для перемещения курсора в позицию [Дозвон/SMS], затем нажмите клавишу [ОК] или номер 5 для входа на страницу настройки телефонных сообщений, как показано на рисунке 10.

7.11 РАССЫЛКА ОТВЕТНЫХ СООБЩЕНИЙ

На странице настроек телефонных сообщений нажмите клавишу [МЕНЮ], чтобы включить или выключить рассылку ответных сообщений, нажмите [ОК] для сохранения настроек. Если рассылка включена, централь будет посылать подтверждающее сообщение о корректных настройках, когда пользователь пришлет управляющее сообщение с настройками. По умолчанию рассылка ответных сообщений включена.

Дозвон/SMS	
SMS ответ	: Вкл
Тревога Вых	: Вкл
ОК	НАЗАД

Звук настройка	
Введите номер	(00-99) 01
ОК	НАЗАД

Звук настройка	
Звук сирен	: ВКЛ
ОК	НАЗАД

Рис. 11

7.12 ЗАПЛАНИРОВАННАЯ ПОСТАНОВКА/СНЯТИЕ

На странице настройки системы нажмите клавишу вверх/вниз, чтобы переместить курсор в позицию **[Время.Настройки]**, а затем нажмите клавишу **[ОК]**, чтобы попасть на страницу настройки, как показано на рисунке 12. По голосовому сообщению «Пожалуйста введите цифру» введите число от 1 до 4, а затем нажмите клавишу **[ОК]** для перехода на следующую страницу. По голосовому запросу введите запланированное время постановки и снятия с охраны. Переместите курсор на запланированное событие и нажмите клавишу **[МЕНЮ]** чтобы включить или выключить его. Нажмите **[ОК]** чтобы сохранить настройки, как показано на рисунке 12. Если опция включена, централь автоматически встанет на охрану и снимется с охраны в заданное время.

Время настройка	
Ввод номер (1-4):	
ОК	НАЗАД

Время настройка	
Охрана	: :
С охраны	: :
Неделя	:
Время	:
ОК	НАЗАД

CID настройка	
Пароль	: 0000
Охр/С охраны	:
Время тест	: :
Неделя тест	:
ОК	НАЗАД

Рис. 12

7.13 CID НАСТРОЙКА

На странице настройки удаленных голосовых оповещений введите четыре цифры CID кода в поле **[CID настройка]**, нажмите клавишу **[ОК]** для сохранения настроек. Код по умолчанию 0000.

7.14 НАСТРОЙКА ИНДИКАЦИИ НИЗКОГО ЗАРЯДА БАТАРЕИ И ТАМПЕРА

На странице настройки системы нажмите клавишу вверх/вниз, чтобы переместить курсор в позицию **[Дисплей/Тампер]** (Настройки индикации низкого заряда батареи и тампера), нажмите клавишу **[ОК]**, чтобы перейти на страницу настроек.

8. НАСТРОЙКИ ЗОН

На главной странице меню, как показано на рисунке 15, нажмите клавишу вверх/вниз для перемещения курсора к управлению зонами. Нажмите **[OK]** для перехода на страницу управления зонами, как указано на рисунке 3-22. Затем введите номер зоны (1-99) и нажмите **[OK]** чтобы войти в меню следующего уровня. Настройка атрибутов зоны включает настройки: функции кодирования сети, включение/выключение встроенной сирены, выбор типа зоны, телефонный вызов групп информирования о тревоге когда зоны начинают/прекращают тревогу т.д., как показано на рисунке 15. Настройка выглядит следующим образом:



Рис. 13

8.1 СЕТЕВОЙ КОД СОБЫТИЯ

После входа в меню следующего уровня, введите код события. 100 означает медицинскую помощь, 110 пожарную тревогу, 121 обозначает разбойное нападение, 122 означает тихое ограбление, 130 соответствует краже со взломом, 131 обозначает взлом периметра, 151 означает утечку газа. Нажмите **[OK]** для сохранения.

8.2 ВСТРОЕННАЯ СИРЕНА ВКЛ/ВЫКЛ

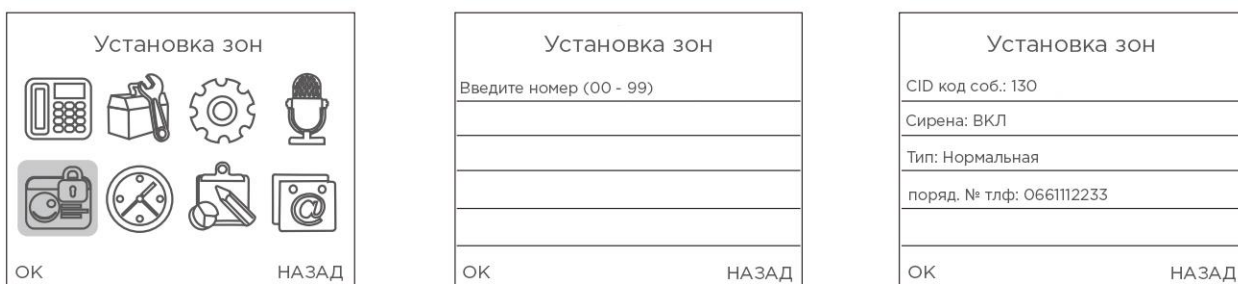
После входа меню следующего уровня, нажмите клавишу Вниз чтобы переместить курсор к клавише Тревожные оповещения. Нажмите клавишу **[МЕНЮ]** чтобы включить или выключить. Нажмите **[OK]** чтобы сохранить настройки. Выбор состояния «выключено» означает, что централь не будет реагировать, когда детекторы в этой зоне зафиксируют тревогу.

8.3 УСТАНОВКА ТИПА ЗОНЫ

После входа в меню следующего уровня, нажмите клавишу вниз) чтобы переместить курсор в позицию Тип зоны. Нажмите клавишу **[МЕНЮ]** или нажмите цифру для выбора: [1] Обычная, [2] Постоянная, [3] Интеллектуальная, [4] Аварийная, [5] Закрытая, [6] Дверной звонок, [7] Гостевая, [8] Помощь пожилым. Нажмите клавишу **[OK]** чтобы сохранить настройки.

8.4 УСТАНОВКА НАБОРА НОМЕРА ПОДЗОНЫ

После входа в меню следующего уровня, нажмите клавишу вниз, чтобы переместить курсор в позицию Набор номера зоны. Введите номер пользователя, который получит сигнал тревоги в этой зоне. Это могут

быть любые желаемые из групп телефонов 123456, но для типа зоны [Помощь пожилым] номера помощи фиксируются и не могут быть использованы. Затем нажмите [OK] для сохранения настроек.

8.5 НАСТРОЙКИ ВРЕМЕНИ

На главной странице, нажмите клавишу UP/DOWN (вверх/вниз) для перемещения курсора в позицию времени, затем нажмите кнопку [OK] или цифру 6 для перехода на страницу настройки времени. Нажмите кнопку [Menu] для переключения формата отображения даты и нажмите кнопки вверх/вниз для переключения между годом, месяцем, днем, часами, минутами и секундами; нажмите цифровые клавиши для ввода чисел. Затем нажмите [OK] чтобы сохранить настройки.



Рис. 14



Рис. 15

9. УПРАВЛЕНИЕ С КЛАВИАТУРЫ И БРЕЛОКА

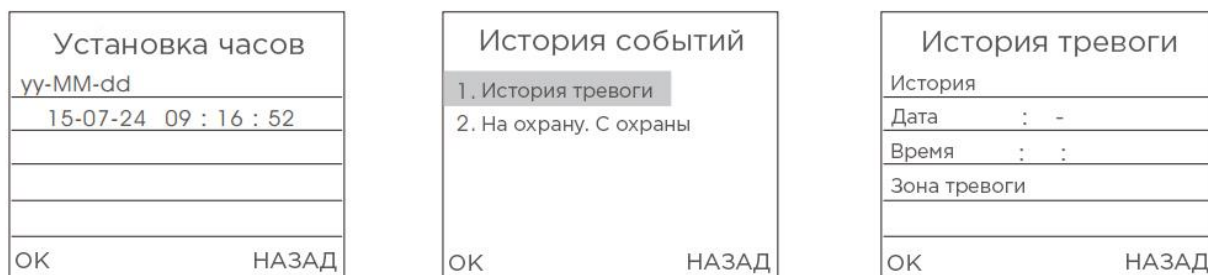
9.1 ПОСТАНОВКА НА ОХРАНУ

Постановка на охрану активирует полный набор средств обнаружения тревоги и оповещения пользователей, когда никого нет дома. Все тревожные датчики приводятся в рабочий режим, а когда возникает опасность (кража, пожар, утечка газа и т.д.) датчики срабатывают, централь немедленно выдает сигнал тревоги. После постановки на охрану централь отображает блокирующий значок «ARM».

Для активации дистанционного управления: нажмите клавишу [ARM] один раз.

Для работы с клавиатурой: нажмите клавишу [ARM] один раз.

9.2 СНЯТИЕ С ОХРАНЫ

Кнопка снятия с охраны на передней панели централи останавливает тревогу или переводит систему охранной сигнализации в ждущий режим. После снятия с охраны, при срабатывании датчиков централь не инициирует сигнал тревоги (за исключением датчиков аварийных зон и тревожной кнопки на пульте дистанционного управления). После снятия с охраны централь отображает блокирующий значок «Disarm».

Для активации дистанционного управления: нажмите клавишу [Disarm].

Для работы с клавиатурой: нажмите клавишу [Disarm].

9.3 ЧАСТИЧНАЯ ПОСТАНОВКА

Функция «Дом под охраной» используется тогда, когда кто-либо находится дома, однако для обеспечения безопасности датчики контроля периметра – на дверях, окнах и балконах находятся в рабочем состоянии. В то же время датчики в помещении не работают, чтобы не вызвать ложной тревоги при срабатывании от перемещений пользователя. Пользователь сам выбирает, какие датчики работают и какие не работают в режиме «Дом под охраной». Для работы функции «Дом под охраной» надлежащим образом, необходимо настроить сигнализацию так, чтобы внутренние датчики находились в иных охранных зонах, чем датчики контроля периметра. После активации функции «Дом под охраной» централь отображает блокирующий значок «Home Arm».

Для активации дистанционного управления: нажмите клавишу [STAY]

Для работы с клавиатурой: нажмите клавишу [ARM] дважды.

9.4 ТРЕВОЖНАЯ КНОПКА

При возникновении чрезвычайной ситуации, нажмите тревожную кнопку на пульте дистанционного управления, чтобы перевести сигнализацию в состояние тревоги.

Примечание: если включена функция защиты паролем клавиатуры централи, пароль должен быть введен перед основными операциями с клавиатурой. Пароль по умолчанию 1234



Рис. 16

10. УПРАВЛЕНИЕ ЧЕРЕЗ SMS

Кроме настройки параметров через меню централи, предусмотрена возможности изменять настройки при помощи SMS сообщений. Форма командной строки такая: [System Password] (Пароль системы) + [Command Number] (Номер команды) + параметр 1 + параметр 2 + параметр 3 + параметр 4. Все команды начинаются с системного пароля, пароль по умолчанию 1234. Пользователи могут изменять системный пароль. После изменения они должны использовать новый пароль, иначе централь не будет реагировать на команды.

№	Название	Номер команды	Параметр 1	Параметр 2	Параметр 3	Параметр 4	Образец
1	Снятие	0				#	12340#Disarm
2	Постановка	1				#	12341#Arm
3	Постоянная	2				#	12342#Stay
4	Реле вкл.	3				#	12343#Relay ON
5	Реле выкл.	4				#	12344#Relay OFF
6	Проверка основных параметров централи	11				#	123411#Check host voice volume, Siren's state,etc (проверка громкости, состояния сирены и др.)
7	Настройка номера телефона	3	1 ~ 9 Группы 1-6 являются общими номерами; 7-9 являются	138999988 88 (Пользователь может установить 31 как номер)		#	123431138999988888# Set first group phone number (Настройка первой группы телефонных номеров)

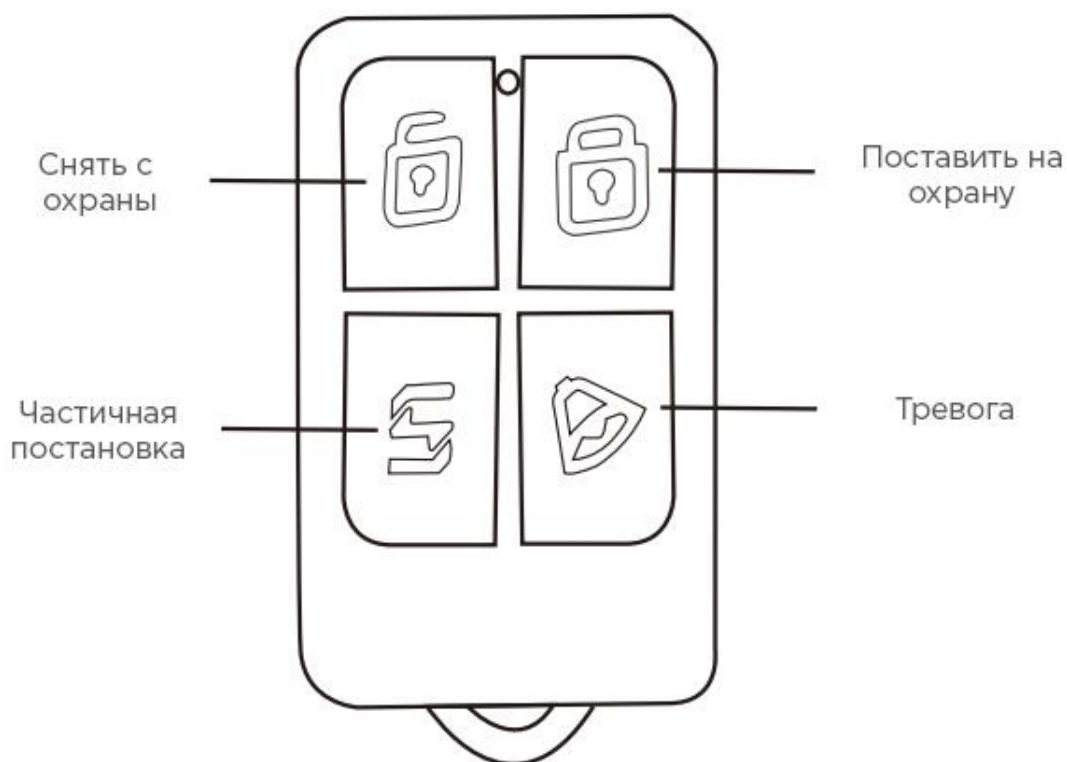
			номера помощи пожилым				
8	Удаление номера телефона	3	1 ~ 9			#	123435# (Удаление 5-го телефонного номера)
9	Проверить телефонный номер	30	01~09, 1-9 группы			#	12343008# (Проверить 8-й номер телефона)
10	Настроить номер SMS и основной номер	4	1~8; группы 1~6 это SMS номера; группы 7~8 это основные номера	138999988 88		#	12344113899998888 # Set first group phone Number (Настройка первой группы телефонных номеров)
11	Удаление номера телефона	4	1~8			#	1234435# (Удаление 5-го телефонного номера)
12	Проверить телефонный номер	40	01~08, 1-8 группы			#	123443008# (Проверить 8-й номер телефона)
13	Настроить системный пароль	50	Четыре любых цифры от 0 до 9			#	1234509876# Set user password as 9876 (Установить пароль пользователя 9876)
14	Настройка задержки постановки	51	0~99			#	12345130# Set Delay ArmPeriod as 30s (Установить период задержки 30 секунд)
15	Настройка задержки тревоги	52	0~99			#	12345230# Set Delay Alarm Period as 30s (Установить период задержки 30 секунд)
16	Настройка времени звучания сирены	53	00-20 минут			#	12345305# Set Alarm Siren Period as 5 Minutes (Установить период звучания сирены 5 минут)
17	Настройка даты/ времени	56	20150520	203000		#	12345620150520203000# Set time as 2015/05/20/20:30:00 (Установить время 2015/05/20/20:30:00)
18	Проверить системное	56				#	123456# Check system time

	время						(Проверить системное время)
19	Постановка / снятие в заданное время	57	01-04; 01-04 группы заданного времени	08001800 время	1231467 неделя	#	12345770170800 180012345# (Установка первого заданного времени, постановка автоматически в 8:00 с понедельника по пятницу, снятие в 18:00)
20	Проверка постановки / снятия в заданное время	57	01-04; 01-04 группы заданного времени			#	12345701# (Проверка первого заданного времени для постановки / снятия с охраны)
21	Настройка атрибутов зоны	60	01~99; 01-99 зоны	1-Обычная зона 2- Постоянная зона 3- Интеллектуальная зона 4- Аварийная зона 5- Закрытая зона 6-Дверной звонок 7- Зона помощи пожилым	1-Сирена включена при тревоге 2-Сирена выключена при тревоге.	#	1234601880# (Установить зону 18 в качестве зоны помощи пожилым, сирена не включается при тревоге.)
22	Проверка атрибутов зоны	60	01~99; 01-99 зоны			#	12346001# (Проверить атрибуты 1-й зоны)
23	Установить код соответствия сети	64	01~99; 01-99 зоны	100- Медицинская 110- Пложарная 121 - Разбой 122-Тихий грабеж 130-Взлом 131- Периметр 151-Газ		#	12346438151# (Установить зону 38 как зону контроля утечки газа)
24	Настроить громкость системы	79	1 - 7			#	1234793# (Установить громкость тревоги на уровне 3)
25	Настройка	80	01~99;	VCEFG;		#	12348060 Front

	зональных тревожных SMS сообщений		01-99 зоны	SMS сообщени е (меньше чем 25 символов)			door is open# (Установить для зоны 60 такое содержание тревожного сообщения: «Входная дверь открыта»
26	Проверка зональных тревожных SMS сообщений	81	01~99; 01-99 зоны			#	12348160# (Проверить тревожное сообщение для зоны 60)
27	Настройка включения энергосбережения экрана	84	0 – вкл. 1 – выкл.			#	1234840# (Дисплей всегда включен)
28	Настройка громкости встроенной сирены	87	1 - 7			#	1234873# (Громкость встроенной сирены на уровне 3)
29	Настройка отправки уведомлений постановки /снятия	91	0-Не отправлять 1- Отправлять постановку 2- Отправлять снятие 3- Отправлять постановку и снятие			#	1234911# (Отправлять уведомление о постановке)
30	Настройка сетевого номера CID	92	Четыре цифры (в диапазоне от 0до 9) CID номера			#	1234929988# (Установить CID номер 9988)
31	Настройка самотестирования сети	94	0800; Время	1234567 дни недели		#	12349401007# (Установить время самодиагностики каждое воскресенье в 01:00).
32	Восстановить заводские настройки	9898				#	12349898#

11. ДИСТАНЦИОННОЕ УПРАВЛЕНИЕ С ПОМОЩЬЮ МОБИЛЬНЫХ ПРИЛОЖЕНИЙ

Централь может быть настроена удаленно при помощи мобильного телефона, используя мобильное приложение для iOS или Android. Мобильные телефоны взаимодействуют с W18 используя GSM-карту, приложения отправляют текстовые управляющие сообщения на централь.

11.1 ЗАГРУЗКА И ИНСТАЛЛЯЦИЯ

Пользователи телефонов с iOS должны зайти в AppStore и ввести ключевое слово «G18», это позволит найти и установить приложение для системы сигнализации G18. Скачайте и установите приложение.



Рис. 17

11.2 ДОБАВИТЬ УЧЕТНУЮ ЗАПИСЬ ЦЕНТРАЛИ

Это способ связи между мобильными приложениями и централью сигнализации. В приложение G18 можно добавить несколько контрольных панелей. Вы сможете работать с несколькими контрольными панелями, используя одно приложение.

Как добавить учетную запись: вызовите приложение G18, войдите в интерфейс пользователя [User Login] [Имя пользователя]. Нажмите кнопку (+) (Добавить учетную запись) для входа в интерфейс регистрации пользователя. Затем введите имя пользователя, номер централи и пароль учетной записи. Нажмите кнопку [Finish] (Готово), чтобы завершить регистрацию. Когда в качестве номера централи введен номер SIM-карты централи, имя учетной записи можно настроить. Пароль учетной записи будет и системным паролем.



Рис. 18

11.3 МЕТОД ДЕЙСВИЙ (ТУТ ЛУЧШЕ ПРОВЕРКА УЧЕТНОЙ ЗАПИСИ)

После регистрации учетной записи на главном экране будет отображаться имя учетной записи. Кликните на имя учетной записи для входа в пользовательский интерфейс. Прокручивая влево, вы можете войти в интерфейс настройки и другие меню. Для системы iOS нажмите значок [message of APP] (Сообщение приложения), нажмите кнопку [Send] (Отправить), SIM-карта централи сигнализации получит текстовое сообщение, и если централь издаст звук «сброс» и автоматически ответит текстовым сообщением на ваш телефон, установка прошла успешно.



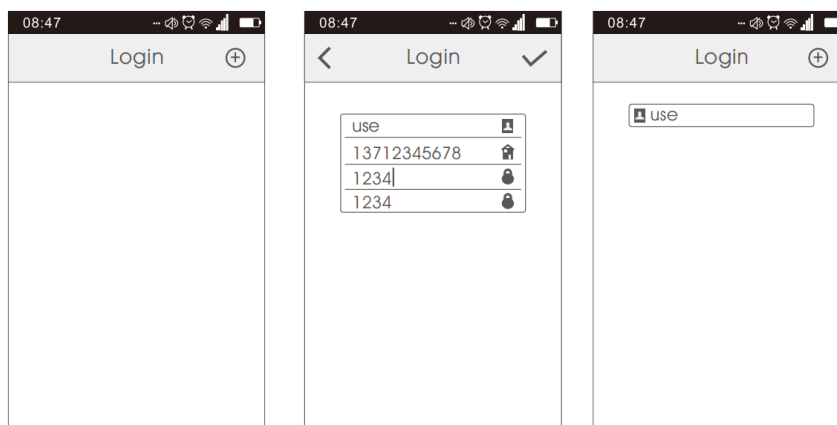



Рис. 19

Пример установки тревожных номеров

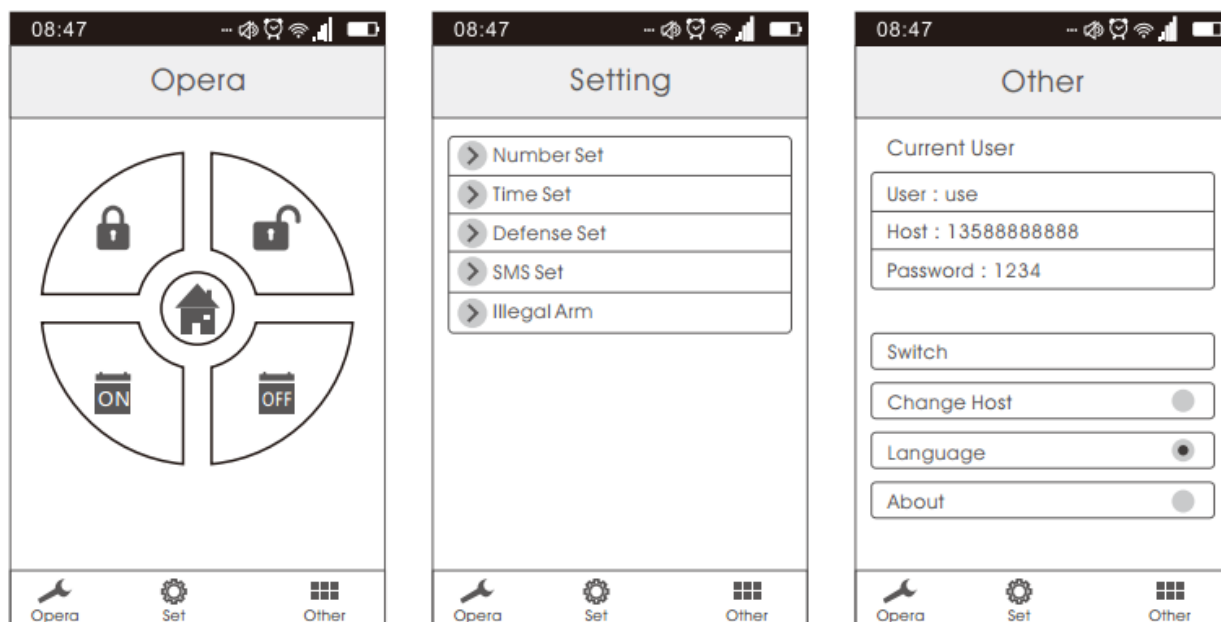
Выберите название централи на странице учетной записи, войдите в пользовательский интерфейс, а затем проведите пальцем влево чтобы войти в интерфейс настройки. Нажмите кнопку [Settings number] (Настройки номера) в раскрывающемся меню. Выберите [Alarm phone number], (Номер тревожного телефона), введите настройки тревожного номера в основном интерфейсе. В меню может быть настроено 6 групп тревожных номеров (1-6 группы) и три группы вызовов для пожилых (группа 7-9). Нажмите [Enter Alarm number] (Введите номер тревоги) или , нажмите кнопку [OK] чтобы отправить текстовое сообщение на номер SIM-карты централи. Нажмите  чтобы проверить тревожные телефонные номера группы. Нажмите  чтобы удалить их.



Рис. 20

12. ПРИЕМ ТРЕВОГИ И ДИСТАНЦИОННОЕ УПРАВЛЕНИЕ

12.1 ДЕЙСТВИЯ ПОСЛЕ ПОСТУПЛЕНИЯ СИГНАЛА ТРЕВОГИ:

Когда возникла тревога, централь будет автоматически набирать предварительно настроенный номер телефона и оповещать о тревоге в соответствии с настройками. Если телефонная линия владельца занята или он не на связи, система автоматически наберет следующий заранее указанный номер. Система будет набирать предустановленный телефонный номер три раза подряд. После приема тревожного звонка сигнализация будет воспроизводить заданную запись. Пользователю не требуется вводить пароль. Ниже приводится список возможных действий при нажатии соответствующих цифр на телефоне:

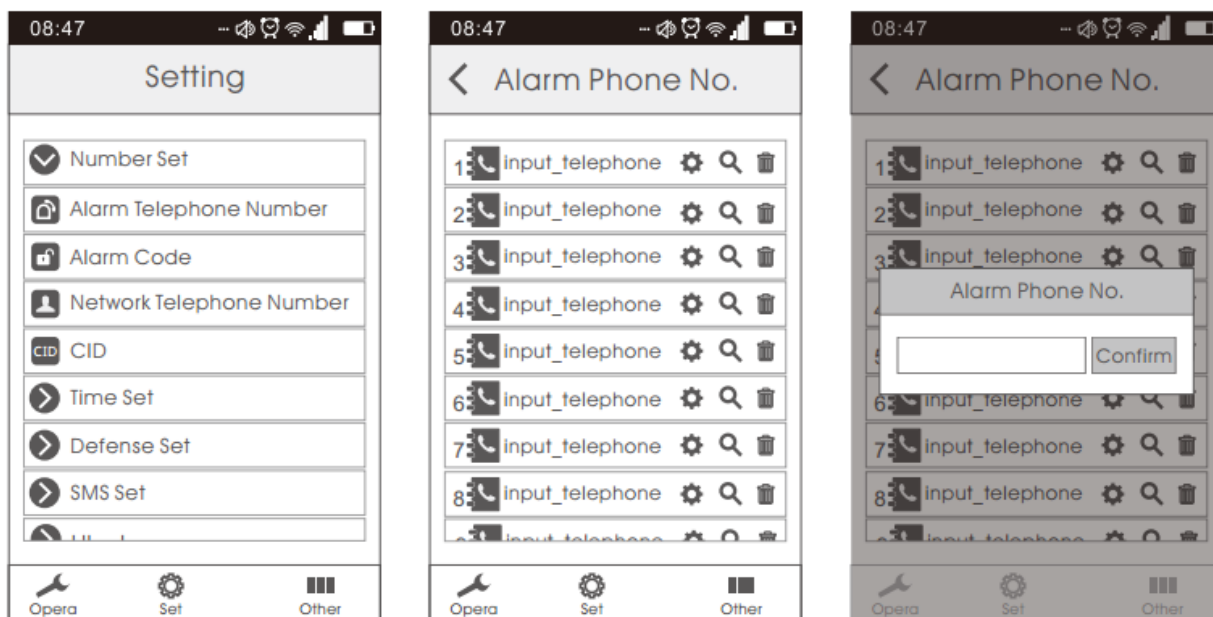
Клавиша [1]: Постановка на охрану

Клавиша [2]: Снятие с охраны

Клавиша [3]: Мониторинг включен

Клавиша [4]: Мониторинг выключен

Клавиша [5]: Динамик включен

Клавиша [6]: Динамик выключен

Клавиша [7]: Сирена включена

Клавиша [8]: Сирена выключена

Клавиша [9]: Спаренный разъем включен Клавиша [10]: Спаренный разъем выключен

Клавиша [*]: Выйти и завершить разговор. Система не будет набирать следующий телефонный номер.

Примечание: продолжительность мониторинга и разговора 20 секунд. Нажмите клавишу [3], чтобы продолжить мониторинг. Нажмите [5], чтобы продолжать разговор после 20 секунд.

12.2 МЕТОД ДИСТАНЦИОННОГО УПРАВЛЕНИЯ

Пользователь может использовать любой телефон, чтобы позвонить на телефонный номер SIM-карты централи. После дозвона централь автоматически установит связь. После получения запроса введите пароль (по умолчанию: «1234», после ввода неправильного пароля последует предупреждение. Система автоматически завершит соединение, если трижды ввести неправильный пароль). Вы услышите

уведомление, если введен правильный пароль. Затем нажмите следующие клавиши для управления функциями сигнализации:

- Клавиша [1]: Постановка на охрану Клавиша [2]: Снятие с охраны
- Клавиша [3]: Мониторинг включен Клавиша [4]:Мониторинг выключен
- Клавиша [5]: Динамик включен Клавиша [6]: Динамик выключен
- Клавиша [7]: Сирена включена Клавиша [8]: Сирена выключена
- Клавиша [9]: Спаренный разъем включен Клавиша [10]: Спаренный разъем выключен
- Клавиша [*]: Выйти и завершить разговор.

Примечание: продолжительность мониторинга и разговора 20 секунд. Нажмите клавишу [3], чтобы продолжить мониторинг. Нажмите [5], чтобы продолжать разговор после 20 секунд.

13. ТИПЫ ЗОН ПО УМОЛЧАНИЮ

Охранная зона	Зона частичной постановки	Зона умного дома	Зоны помощи пожилым	Зона дверного звонка	Гостевая зона	24 часовая зона
01-59 зона	60-79 зона	80-89 зона	90 зона	91 зона	92 зона	93-99 зона

- **Охранная** – в этой зоне при сработке датчиков включается тревога только когда сигнализация находится под охраной.
- **Частичная постановка** – в этой зоне при сработке датчиков включается тревога только когда сигнализация под охраной, либо под частичной охраной.
- **Умный дом** — зона для умных розеток.
- **Помощь пожилым** — 24 часовая зона для тревожных кнопок для пожилых людей.
- **Дверной звонок** — к этой зоне можно подключить датчик на открытие дверей. При срабатывании просто прозвучит сигнал похожий на обычный звонок. Зона срабатывает, когда сигнализация снята с охраны.
- **Гостевая зона** — при срабатывании датчика в этой зоне раздается запись: «Приветствуем Вас». Зона срабатывает, когда сигнализация снята с охраны.
- **24 часовая** — зона срабатывает всегда даже когда сигнализация снята с охраны. К этому типу зоны нужно подключать датчики, которые должны срабатывать всегда: задымления, утечки газа, утечки воды, угарного газа.

14. НАСТРОЙКИ СИСТЕМЫ ПО УМОЛЧАНИЮ

Системный пароль	1234	Сообщения SMS	Включено
Дистанционное управление	Включено	Удаленная тревога	Включено
Время состояния тревоги	1 минута	Задержка сигнала тревоги	0 секунд
Задержка постановки	0 секунд	1-99 тревожная зона	Объявление тревоги
1-99 зона тревожного сообщения	XX Zone Alarm (Тревога в зоне XX)		

15. ПОИСК И УСТРАНЕНИЕ НЕИСПРАВНОСТЕЙ

Неисправности	Причины	Метод устранения
1. Нет набора тревожного номера	1. Не поставлено на охрану 2. Не задан телефон тревоги 3. Составляющие сигнализации установлены неправильно или	1. Нужно поставить на охрану 2. Повторно установите в соответствии с инструкцией 3. Отрегулируйте расположение

	расстояние между ними слишком велико 4. Не совпадает код	частей сигнализации 4. Выполните повторное кодирование
2. Удаленное подключение не работает	1. Введен неправильный пароль	1. Введите правильный пароль или измените пароль на новый
3. Централь не может распознать SIM-карту, либо не может набрать номер или отправить сообщение на заданный номеру телефона тревоги	1. Нет SIM-карты 2. PIN-код для SIM-карты не введен 3. Плохой GSM сигнал 4. На SIM-карте повреждены контакты 5. Номер телефона тревоги не указан 6. Номер для отправки сообщения тревоги не указан 7. На счету недостаточно средств или номер не обслуживается 8. Отправка сообщений отключена	1. Вставьте SIM-карту 2. Введите PIN-код 3. Переместите к месту с сильным сигналом 4. Замените SIM-карту на исправную 5. Установите номер телефона тревоги 6. Установите номер для отправки тревожного сообщения 7. Пополните SIM-карту 8. Активируйте отpravку сообщений
4. Беспроводной датчик не работает	1. Кодирование не соответствует централи 2. Недостаточно энергии 3. Контакты батареи имеют плохой контакт или подверглись коррозии 4. Не поддерживается централью	1. Выполните повторное кодирование 2. Замените батарею на батарею такого же типа 3. Устранение грязь или участки подвергнувшиеся коррозии 4. Обратитесь к местному дилеру для замены на совместимый датчик
5. Короткое расстояние передачи сигналов на централь	1. Излучатель по соседству посылает радиосигналы 2. Приемник централи прекращает работу 3. Разрядилась батарея резервного питания	1. Найдите источник помех и устраните его 2. Отправьте централь производителю для ремонта 3. Проверьте, хорошо ли подключен блок питания